



Defender® 5000

Indicadores estándar



Indicador multifuncional para aplicaciones industriales estándar

El indicador multifuncional de la Serie Defender 5000 de la nueva generación OHAUS es ideal para su uso en combinación con plataformas y de piso para una gran variedad de aplicaciones, que incluyen producción, embalaje inventario y envío. Construcción duradera y equipada con funciones avanzadas como la máxima configurabilidad de la salida de impresión, salida de datos GMP/GLP, gestión de bibliotecas/ usuarios y múltiples opciones de conectividad, la Serie Defender 5000 está diseñada para manejar aplicaciones industriales y comerciales exigentes.

Características estándar:

- **El indicador guía al usuario con mensajes en pantalla**
Gran pantalla iluminada para una mejor visualización de los resultados. El teclado alfanumérico y las teclas de función permiten una experiencia de usuario simplificada. Las instrucciones en pantalla y las teclas programables le guiarán a través del funcionamiento.
- **Múltiples opciones de conectividad para una cómoda transferencia y almacenamiento de datos**
Los resultados se pueden almacenar en la tarjeta Micro SD. Salida de datos a través de RS232 integrado o interfaces opcionales, incluyendo el segundo dispositivo RS232/RS485/USB, Ethernet, salida analógica y E/S discreta con relés.
- **Múltiples modos de aplicación y alta capacidad de almacenamiento para una mayor flexibilidad**
Ofrece modos industriales comunes y biblioteca para 50 000 artículos y 1000 perfiles de usuario que pueden descargarse o cargarse para su fácil configuración con la tarjeta Micro SD incluida. También está equipada con capacidad de GLP/GMP con hora/fecha para la rastreabilidad de los resultados.
- **Instale fácilmente con la función EasyConnect™**
Cuando se conecta a las nuevas bases de la Defender 5000, la tecnología EasyConnect™ permite la conexión instantánea y el uso de la báscula sin necesidad de configuración adicional.

Indicadores estándar **Defender® 5000**

Uso simplificado

Los resultados se pueden leer fácilmente en la gran pantalla transreflectiva de matriz de puntos de la Defender 5000, incluso a plena luz del día. La interface SmartText 3.0 le guiará a través de todas las funciones exclusivas y avanzadas de la Defender 5000. Con cinco teclas programables, SmartText 3.0 hace que una báscula avanzada sea muy fácil de usar y reduce el tiempo de capacitación de los operadores.



Múltiples opciones de conectividad

Los resultados de las pesadas se pueden exportar fácilmente a través del puerto estándar RS232 y la ranura Micro-SD. Otras opciones de conectividad incluyen un segundo dispositivo RS232, RS485, USB o Ethernet

Utilizando la opción analógica (4-20mA o 0-10V) o las dos entradas y cuatro salidas de E/S discretas, el nuevo indicador de Defender 5000 también se puede utilizar para sistemas con PLC.



Funcionamiento simple

Con las aplicaciones más comunes, como el recuento de piezas con optimización APW, chequeo de peso o recuento de chequeo, pesaje porcentual y pesaje dinámico/ animales o retención de indicación, la Defender 5000 satisface las necesidades de pesaje y medición de prácticamente todas las aplicaciones industriales o procesos de fabricación. Los múltiples modos de aplicación eliminan la necesidad de largos y complicados cálculos manuales. GMP/GLP con hora/fecha permite la rastreabilidad de los resultados.

Equipada con la tarjeta Micro SD incluida, la Defender 5000 puede admitir el almacenamiento de hasta 50 000 artículos y 1000 perfiles de usuario. Los resultados de las pesadas también se pueden almacenar en formato Alibi o regular, respondiendo así a todas sus necesidades de almacenamiento de datos.



Fácil instalación

La última tecnología EasyConnect™, permite conectar libremente el indicador y la base del Defender 5000 sin necesidad de configuración adicional. Plug and play: ahorre tiempo y dinero para la instalación y el ajuste.



Indicadores estándar *Defender*[®] 5000

Especificaciones

	TD52P	TD52XW
Construcción	Plástico ABS, soporte de acero con recubrimiento de polvo	Acero inoxidable 304 con tratamiento superficial chorro de arena, soporte de acero inoxidable
Protección	N/A	IP68 / NEMA 4X
Tasa de conversión A/D	80 Hz	
Selecciones de capacidad	999 999 con decimales ubicados en cinco lugares	
Resolución máxima de la pantalla	1:75,000	
Clase de exactitud certificada (Nmax)	10,000 Measurement Canada: III, IIIHD; NTEP: III, IIIIL	
Unidades de pesaje	Kilogramo, Gramo, Libra, Onza, Libra: Onza, Tonelada (Tonelada Métrica), Tonelada (Tonelada Corta), Unidad de usuario	
Modos de aplicación	Pesaje, pesaje porcentual, conteo de piezas con APW, chequeo de peso o número de piezas, pesaje dinámico/retención de indicación	
Pantalla	LCD con retroiluminación de LED blanca, 256 x 80 píxeles	
Teclado	6 funciones, 5 teclas programables, 12 interruptores alfanuméricos de membrana	
Seguimiento de automático de cero	Apagado, 0,5 d, 1 d o 3 d	
Alcance de cero	2 % o 100 % de la capacidad	
Calibración	Cero, Span o 3 puntos Lineal	
Calibración Span	1 kg o 1 lb de capacidad	
Resolución interna	1 137 000 conteos por mV/V	
Filtrado/tipo digital	Promediado	
Voltaje de excitación de la celda de carga	5V CC	
Manejo de celdas de carga	8 celdas de carga de hasta 350 ohmios	
Sensibilidad de entrada de la celda de carga	Hasta 3 mV/V	
Tiempo de estabilización	≤2 segundos	
Alimentación eléctrica	Fuente de corriente universal de 100-240 V CA / 50/60 Hz, batería de litio recargable (opcional)	
Duración de la batería	20 horas de uso continuo	
Interfase	RS232 estándar, tarjeta MicroSD (incluida) Ethernet opcional, 2 ^{da} RS232/RS485/USB, Salida analógica, 2 entradas/4 salidas de E/S discretas	
Dimensiones del empaque	11,8 x 10,4 x 5,3 pulg 300 x 265 x 135 mm	
Peso Neto aprox.	3,3 lb / 1,5 kg	4,4 lb / 2 kg
Peso aprox. con empaque	4,4 lb / 2 kg	5,5 lb / 2,5 kg
Temperatura de operación	-10 a 40 °C	

TD52P

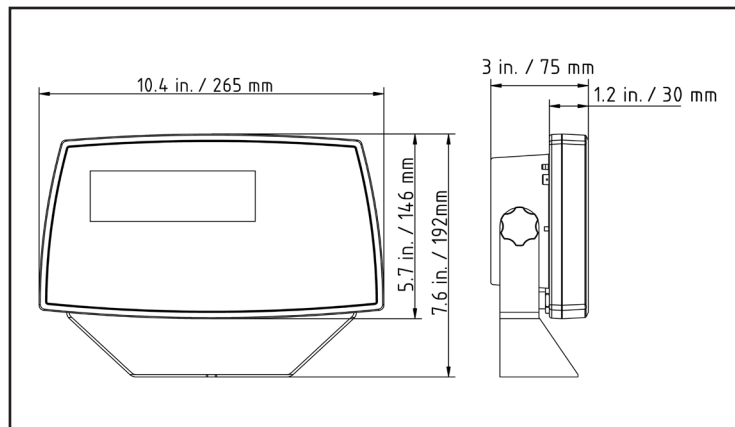

TD52XW

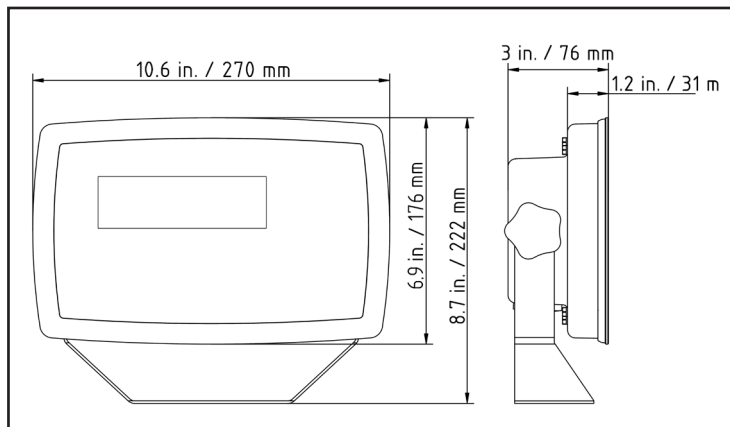

Indicadores estándar Defender® 5000

Modos de aplicación



Pesaje: Determine el peso de los elementos en la unidad de medida seleccionada.



Pesaje porcentual: Mida el peso de una muestra que aparece como un porcentaje de un peso de referencia preestablecido.



Conteo de piezas: Realice un conteo de muestras de peso uniforme. El software avanzado de optimización automática recalcula el peso medio por pieza a medida que aumenta el peso general.



Pesaje dinámico/animales y retención de indicación: Pese una carga inestable. La báscula toma un promedio de pesos durante un periodo de tiempo. La función de retención de indicación muestra manual o automáticamente el último peso estable en la pantalla.



Chequeo de peso/Cuentapiezas: Compare el peso/conteo de una muestra con los límites objetivos. Conecte con E/S discretas y kit de torre de iluminación para las luces de control externas.

Otras características estándar

Símbolos chequeo de peso con funcionamiento seleccionable y ajustes de señal acústica, interruptor de bloqueo de menú, varios idiomas de funcionamiento, ajustes de entorno y de impresión automática seleccionables, indicador de estabilidad, indicadores de sobrecarga y subcarga, ajustes de contraste seleccionables, atenuación automática, apagado automático, tara automática, salvapantallas.

Cumplimiento

- **Metrología:** Measurement Canada Clase III, IIIHD (NoA AM-6093); NTEP Clase III, IIIL (CC 18-065)
- **Seguridad del producto:** CAN/CSA C22.2 61010-1; UL61010-1; IEC/EN 61010-1
- **Compatibilidad electromagnética:** FCC Parte 15 Clase B; Canadá ICES-003 Clase B; IEC/EN 61326-1 clase B, entornos básicos
- **Equipo para alimentos:** ANSI/NSF 169 (solo TD52XW)
- **Marcas de conformidad:** CE; CSA; NSF (solo TD52XW)

Accesorios

Kit de salida analógica, TD52 ³	30424403
2ª RS232/RS485/USB, TD52 ³	30424404
Kit de batería, Li-ion, TD52	30424405
Host USB, TD52	30424406
Torre de luz, 3 colores, 243 mm, IP65 (requiere 30097591) ..	30424021
Kit de funda de protección, TD52P	30424022
Kit de funda de protección, TD52XW	30424023
Kit de funda de protección (10), TD52P	30469948
Kit de funda de protección (10), TD52XW	30469949
Kit de soporte de pared, SST, TD52XW	30424026
Kit de soporte de pared, CS, TD52P	30424027
Cable de extensión LC, 9 metros, D52 ¹	30424409
Casquillo con ferrita M16, hasta TD52	30379716
Tarjeta Micro SD, 8G	30303533
E/S con relé (2 entradas/4 salidas) ³	30097591
Kit Ethernet, D52 ²	30429666
Impresora de impacto SF40A	30064203
Impresora térmica STP-103	80251992

¹ No se puede utilizar para aplicaciones legales para el comercio ² Solo se puede utilizar una de ellas al mismo tiempo ³ Solo se puede utilizar una de ellas al mismo tiempo

OHAUS LATINOAMÉRICA
Ohaus de México, S.A. de C.V.
Managua No. 697-404,
Col. Lindavista, C.P.
07300 México, D.F.

Correo electrónico:
ohausmex@ohaus.com
Tels.: +(52 55) 5752-5746 ext. 102
Fax: +(52 55) 5586-4905 ext. 107
& 108

www.ohaus.com

El sistema de gestión que rige la fabricación de este producto está certificado por la norma ISO 9001:2015.

